

SCHNITT A-A

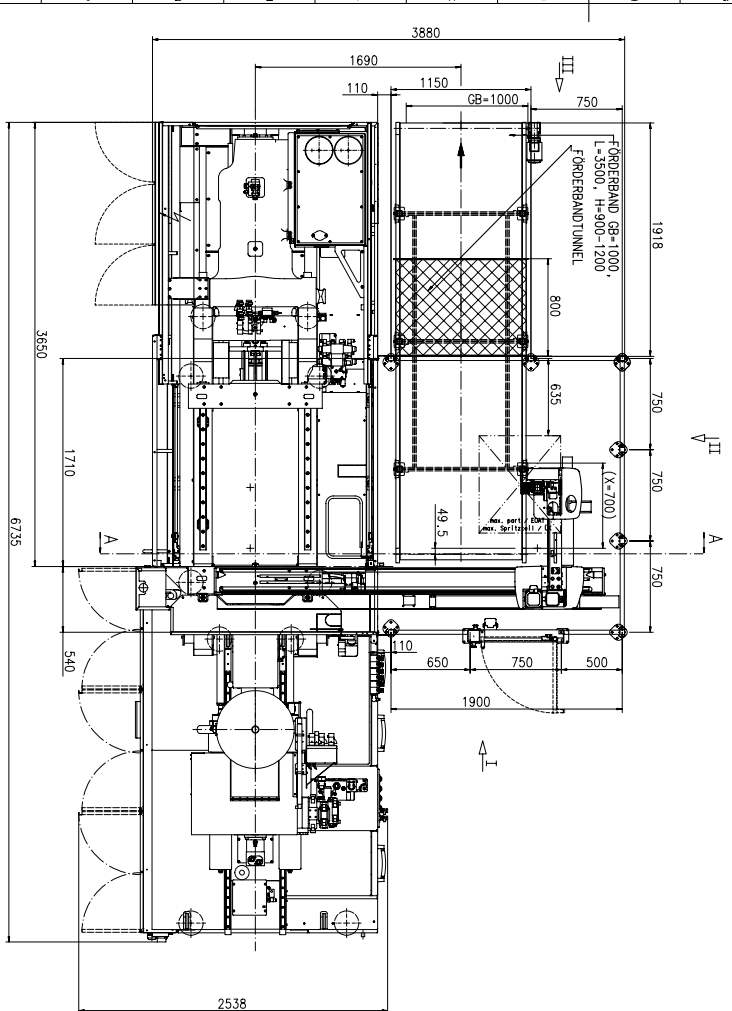

ANSICHT I

ANSICHT II

ANSICHT III

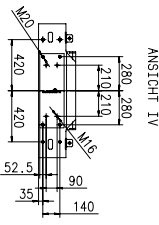
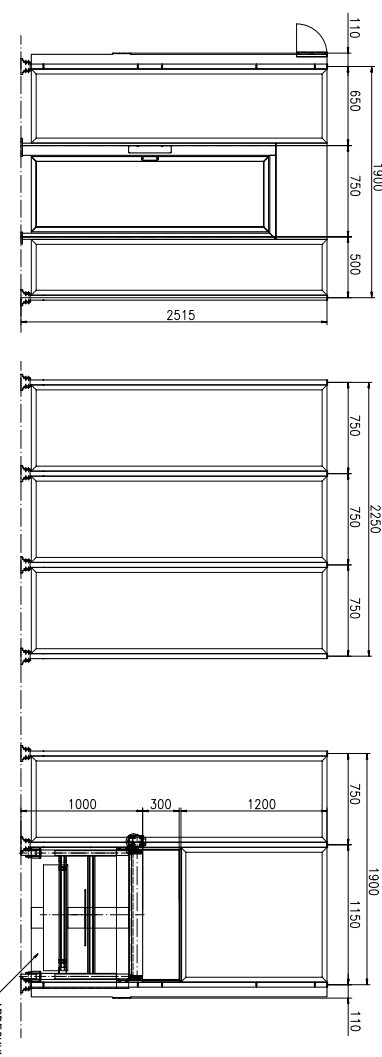

ANSICHT IV

HANDLING / ROBOT:
 ERC 34/2-E - ANR: 15049/315
 SGM / INJECTION MOLD MASCHINE:
 VC 750/260 POWER - ANR: 11047/193
 Fa. TREFF, DEGERSHEIM (CH)

MAX. ZULÄSSIGES GEWICHT FÜR ENTNAHME-/EINLEGEKOPF + SPRITZTEIL(E) : 10kg
 MAX. MANIPULATION WEICHT [TAKEOVER/INSERT HEAD + WORKPIECE(S)] :

ANFORDERUNGEN LAYOUT KOMM.-NR. 660513 LAYOUT KOMM.-NR. 660513 BRUNNEN-REF. 2699-000-00-00-008		DATUM: 02.05.1993 ZEICHNER: H. W. SCHULTE PRÜFER: H. W. SCHULTE VERZEICHNIS: 2008-03-11	
TITEL: 110009 PROJEKT-NR.: 150 1302 (1993) DATE: 02.05.1993	DRUCK: 1:1 ZEICHNUNG: 1:1 VERGRÖßERUNG: 1:1	NAME: H. W. SCHULTE FUNKTION: LEITENDER INGENIEUR ABTEILUNG: PRODUKTION	NAME: H. W. SCHULTE FUNKTION: LEITENDER INGENIEUR ABTEILUNG: PRODUKTION

